

DH-60 系列電磁門吸



- 具備地面安裝及牆面安裝兩種方式。
- 具有DH-60, DH-60T兩種功能可供選購。
- DH-60T內含控制機板, 具有時間延遲之功能。
- 適用安全門與90度開之各式拉門及推門。
- 內設有防殘磁設計當電磁門吸斷電時馬上無吸力。
- 具備節電之功能, 當吸附板與電磁門吸本體不吸合時, 為不通電狀態, 其耗電量為零。
- 電源12/24V可調整。
- 最大吸力65Kg (145lbs)。

產品規格

	DH-60/DH60R	DH-60T/DH-60TR
工作電壓	DC12V/DC24V ±15%	
消耗電流	96mA@12V 49mA@24V	113mA@12V 71mA@24V
節能功能	○	×
開門延遲時間	無	5-10分鐘 (可調整)
訊號輸出	N.O. & N.C.	無
適用範圍	90度開之各式門	
最大吸力	65kg (145磅)	
立即釋放鈕	有	
自動退殘磁	具有機械式自動退殘磁功能	
安裝方式	地面安裝/牆面安裝	
重量	700g (含包裝)	

型號說明

- DH-60 :** 用於大樓逃生門, 平時吸住逃生門保持開門狀態, 當火災發生時自動釋放門扇, 阻絕室內濃煙外散, 讓逃生通道保持無煙狀態。
- DH-60R :** 此機種具DH-60功能, 搭配可調式吸附板, 適用於門扇與牆面夾角大於5度時使用。
- DH-60T :** 用於開門後將門吸住不放, 於一段時間後自動釋放, 可應用於住宅或倉庫的門。
- DH-60TR :** 此機種具DH-60T功能, 搭配可調式吸附板, 適用於門扇與牆面夾角大於5度時使用。

應用範圍

- DH-60 :**
1. 逃生門 (無煙通道使用)
 2. 一般門 (取代一般永久磁鐵式門吸)
- DH-60T :** 倉庫或一般門 (於進出頻繁時吸住, 一段時間後自動釋放)
- DH-60R/DH60TR :** 參考下圖

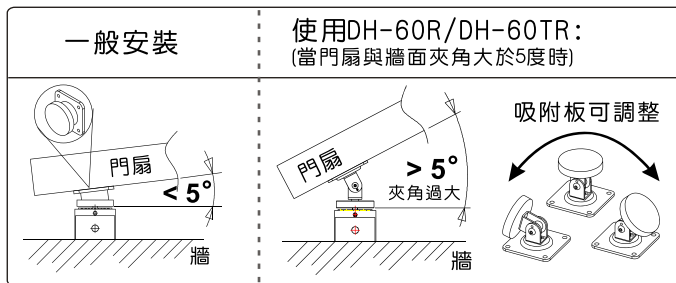

安裝圖

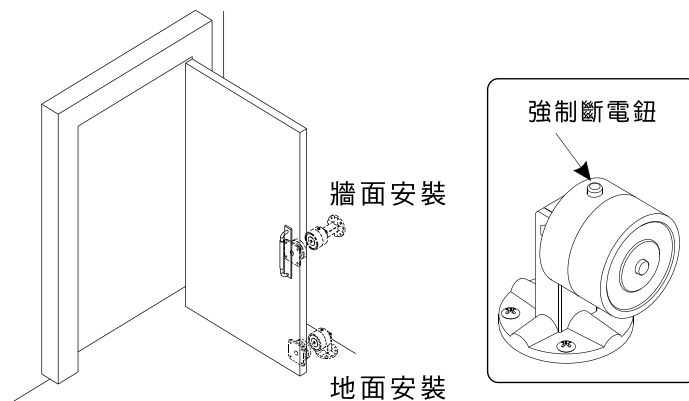

控制說明

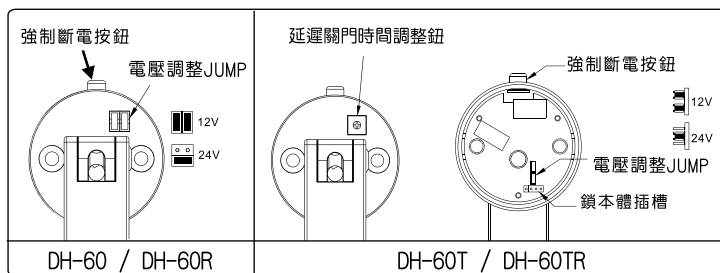

尺寸圖

單位: mm

